

CİLTLEME MAKİNESİ

KULLANIM KLAVUZU

Yapı

1. Atık Kutusu
2. Cetvel
3. Tutamak Vidası
4. Tutamak
5. Tarak Çam Sistemi
6. Kağıt Kılavuzu
7. Taban

Kurulum

- 1 Kol tutma vidasını doğru bir şekilde ciltleme makinesine sabitleyin
- 2 Makineyi düz masaya koyun ve tabanın dengeli olduğundan emin olun, daha sonra makine çalışmaya hazırdır

Dikkat

1. Delme kapasitesinin üzerinde çalıştırmayın
2. Islak kağıda, kumaşa, cama, metal malzemeye vb. delmeyin.
3. Atık kutusunu daima temizleyin
4. Çim sistemine vurmayın veya düşürmeyin, bu nedenle kişisel hasar meydana gelir,
5. Makinenin üst kısmını özellikle maruz bırakmayın.
6. Makine sadece yetişkin kullanım içindir, çocukların dokunmasına veya kullanmasına izin vermeyin.
7. Makineyi kendi başınıza sökmeyin, aksi halde servis veya teknik servis departmanınıza başvurun

Kullanım

1. Kenar seçici ve kağıt durdurucuyu makul bir konumda ayarlayın
2. Makaraları aşağı doğru bastırarak kağıtları veya cilt kapaklarını delin
3. Son sayfadaki forma bakarak doğru ciltleme halkasını seçin.
4. Ciltleme halkalarını sistemine doğru şekilde koyun; Halkayı doğru şekilde açmak için kolu yukarı çekin

5. Delinmiş kağıtları tarak halkalarına düzgün bir şekilde sokun; Ciltlemeyi tamamlamak için halkayı kapatmak için kolu aşağı doğru çekin.

Teknik Bilgi

Model	SD-1201	SD-1501
Delik Delme Adeti	21	21
Delik Ölçüsü	3x8mm	3x8mm
Marj Ayarı	3-6mm	3-6mm
Delme Kapasitesi	12 Sayfa(A4/80g) 15 Sayfa(A4/70g)	15 Sayfa(A4/80g) 20 Sayfa(A4/70g)
Bağlama Kapasitesi	200 sayfa max.	200 Sayfa max.
Net Ağırlık	6.1kg	6.7kg

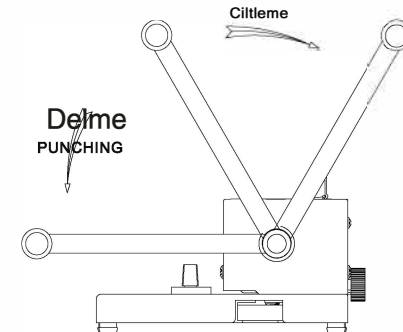
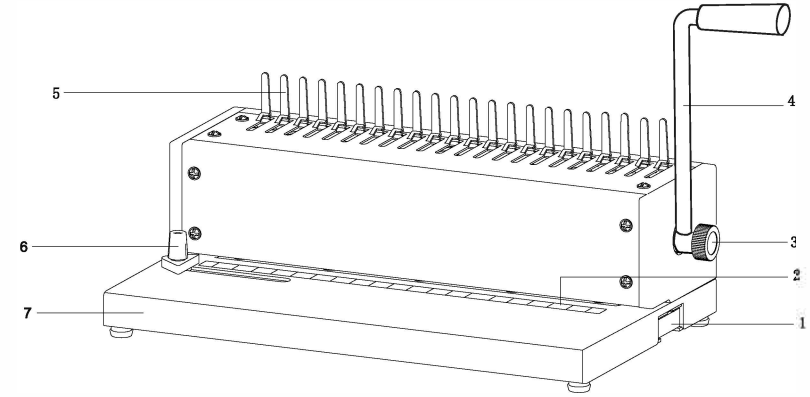

Tarak bağlama Halka Seçimi

Yuvarlak	Boyut	Sayfa Adedi (80g)
	1/4 " (6 mm)	2-20sheets Sayfa
	5/16 " (8mm)	21-35sheets Sayfa
	3/8 " (10mm)	36-45sheets Sayfa
	1/2 " (12mm)	46-80sheets Sayfa
	9/16 " (14mm)	81-100sheets Sayfa
	5/8 " (16mm)	101-120sheets Sayfa
	3/4 " (19mm)	121-140sheets Sayfa
	7/8 " (22mm)	141-170sheets Sayfa
	1 " (25mm)	171-200sheets Sayfa

OVAL	Boyut	Sayfa Adedi (80g)
	1-1/8 " (28mm)	201-225sheets Sayfa
	1-1/4 " (32mm)	226-250sheets Sayfa
	1-1/2 " (38mm)	251-310sheets Sayfa
	1-3/4 " (45mm)	311-360sheets Sayfa
	2 " (51mm)	361-410sheets Sayfa

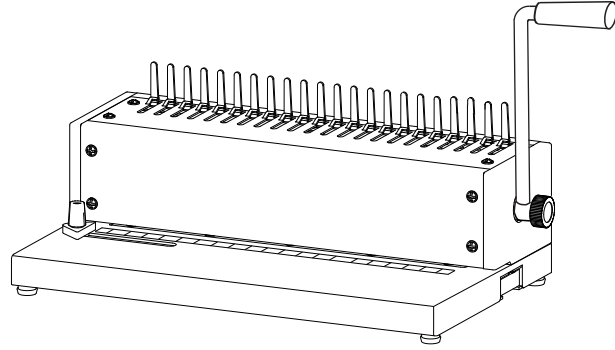

SD-1201

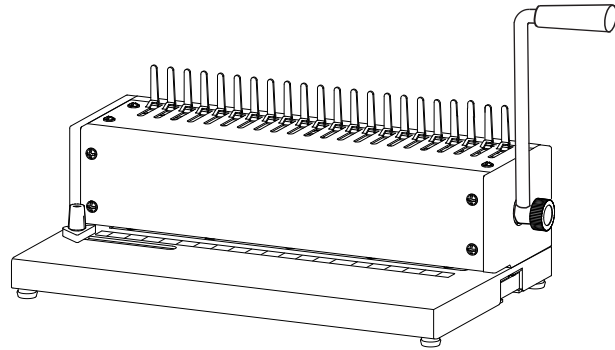

SD-1501

MÜHLEN

CİLTLEME MAKİNESİ

SD-12

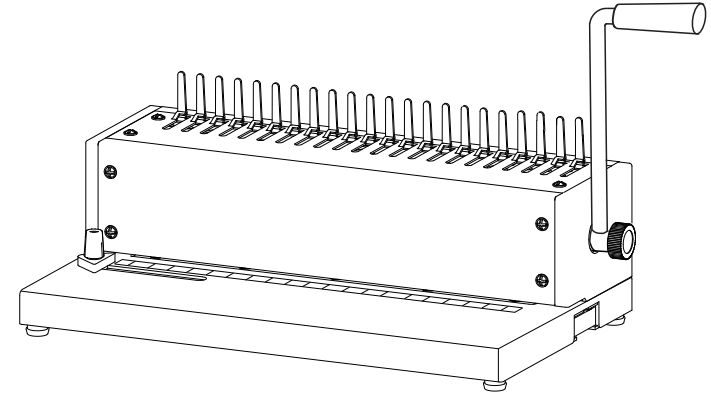

Karadeniz Dış Ticaret

www.parasistem.com

0212-479 25 25