

# Mühlen

## PD-15

### KULLANIM KILAVUZU

CİLTLEME MAKİNASI

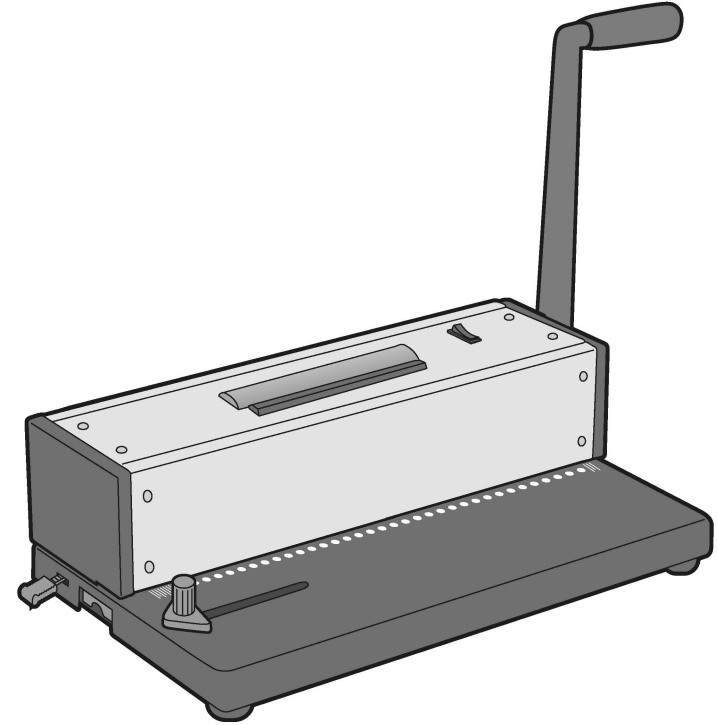

#### ④ Ön-işlem

Ciltleme halkasının ön ucunu keskin bir ağı ile kesin. Bağlı arken yerleştirmeyi kolaylaştırır. Ancak bu gerekli bir adım değil. Ve bize özel bir pense lazım.

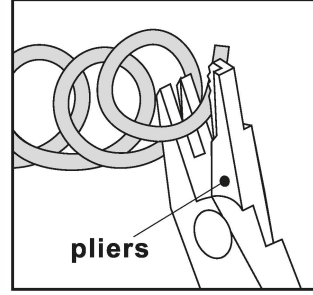

#### ⑤ Ön-Ekleme

Delinen dosya adaki deliklere ilk bir ağı halkayı yerleştirmek için ruloyu açın.

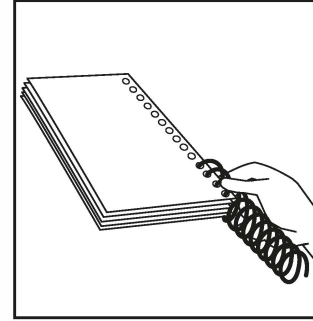

#### ⑥ Bağlama

Düğmeyi açın, kauçuk bantı ama silindiri yuvaya sokun. Önceden yerleştirilmiş halkanın silindire dokunmasını ve halkanın içeri dönmesine izin verin.

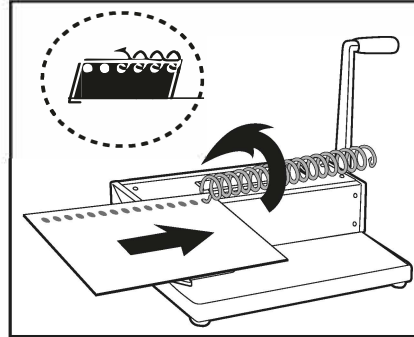

#### ⑦ İşlem Sonrası

Ciltleme halkasının uzun bir bölümünü kesin.

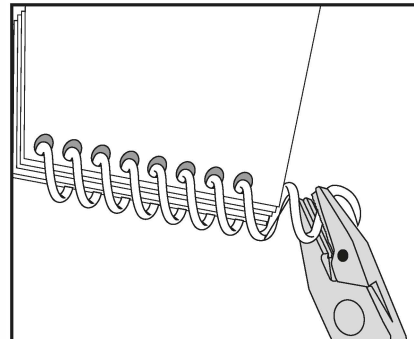

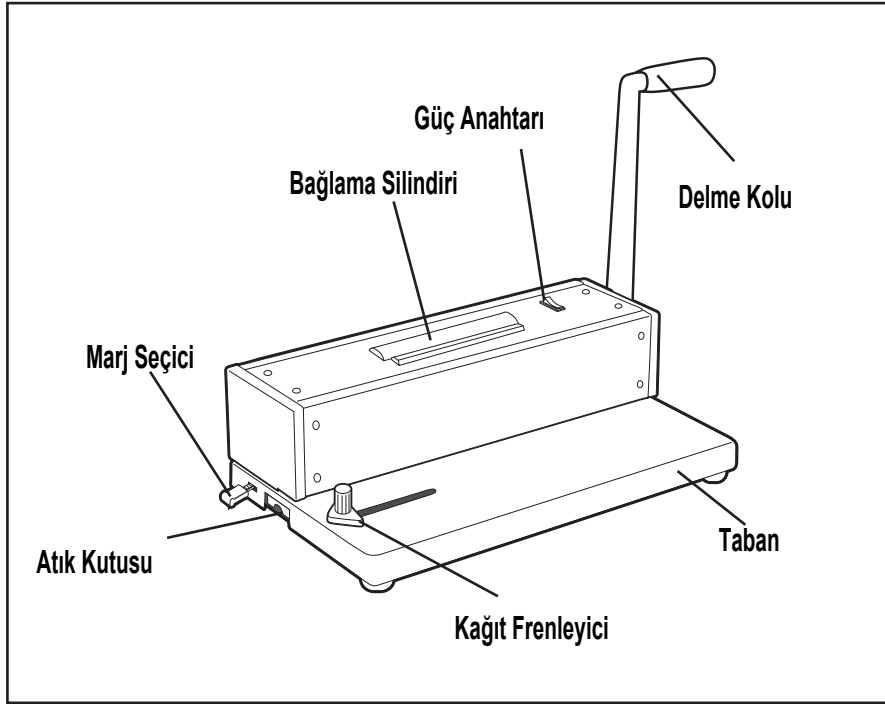

## ● ÖZELLİKLER

Model : PD-1501

Delik Adt: 46 Delik

Delme Kapasitesi: 15 Kağıt 80g A4

Marjin: 3, 5, 7 mm

Bağlama Kapasitesi: Çember Boyutu

Net Ağırlık: 7,5 kg.

Makine Ölçüleri: 380x220x130mm

Delik boyutu: 3,5mm

## ⚠ Dikkat

▶ Asla aşırı yükü çalıştırmayı denemeyiniz.

▶ Her 100 kez delme işleminden sonra çöp kutusunu temizleyin

## ● İŞLEM

## ① Makineyi Kurmak

- ▶ Makine düz ve sabit bir çalışma yüzeyine yerleştirilmelidir
- ▶ Milin sapını sağ taraftan sabitleyin, vidayı sabitleyin
- ▶ Kolu çekin ve itin, sorunsuz hareket ettirilmelidir
- ▶ Yağ alma kağıdını yerleştirin, birkaç kez zımbalayın. Bıçaklardaki yağı çıkarmak için

## ② Marj Ayarı

- ▶ Sağ kenar boşluğunu ayarlamak için kenar boşluğu seçicisini çekin veya itin

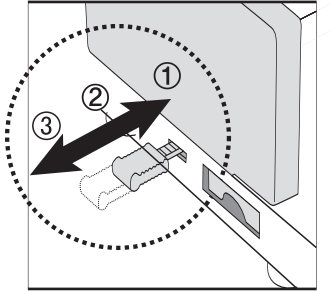
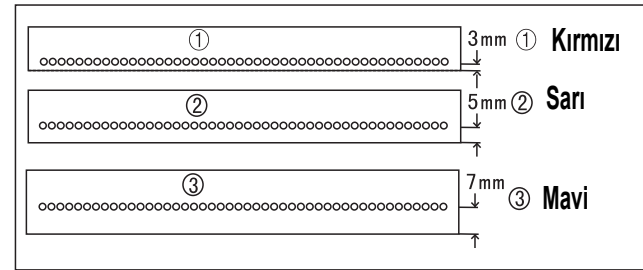

## Tip

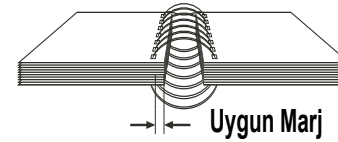

Dosya sayfalarına göre doğru bağlama halkasını ve kenar boşluğu ayarını seçin

## ③ Delme

- Kenar boşluğu ve sol yan pozisyonu ayarlayın
- Dosya ekleme
- Delme kolunu aşağı it

