

PROFESYONEL CİLTLEME MAKİNESİ

EĞİTİM KILAVUZU

MÜHLEN SD-22B

YAPISI

- 1- Çöp kutusu
- 2- Cetvel
- 3- Kulp vidası
- 4-Tutacak
- 5-Tarak pin sistemi
- 6-Delik serbest bırakma pimi
- 7-Kenar seçici
- 8-Kağıt Kapatıcı
- 9-Tabla

KURULUM

1. Tutamak vidalı cıvata ile ciltleme makinesine tutturun
2. Makineyi düz masaya koyun ve tabanın sağlam olduğundan, makinenin işe hazır olduğundan emin olun

DİKKAT

1. Delme kapasitesinin üzerinde kese yapmayın
2. Kağıt, bez, cam, metal malzeme vb. ile kesme etmeyiniz.
3. Çöp haznesini daima temizleyin
4. Tarak pin sistemine vurmeyin veya düşürmeyin, aksi takdirde kişisel hasar meydana gelecektir
5. Özellikle makinenin üstünü açığa vurmeyin. Tarak pin sistemini herkesin erişemeyeceği bir yerde saklayınız.
6. Makine yalnızca yetişkinler için kullanılmalıdır, çocukların dokunmasına veya kullanmasına izin vermeyin
7. Makineyi kendiniz temir etmeye çalışmayın, arıza durumunda lütfen yetkili servis departmanınıza veya bayinize başvurun.

KULLANMA

1. Kenar seçici ve kağıt durdurucuyu makul konumda ayarlayın
2. Kağıtları aşağıya doğru bastırarak kağıtları veya cilt kapaklarını indirin
3. Son sayfadaki forma bakarak doğru ciltleme halkasını seçin
4. Tarak pin sistemine bağlama halkasını koyun; Halkayı doğru şekilde açmak için kolu yukarı çekin

5-Delikli kağıtları tarak halkalarına düzgün şekilde yerleştirin. Ciltlemeyi tamamlamak için halkayı kapatmak için kolu aşağı doğru çekin

TEKNİK BİLGİ

Model	SD-1501A21	SD-2000	SD-2011B21	SD-2501B21	SD-220	SD-220B
Delik Delme Miktarı	21	21	21	21	21	21
Delik Boyutu	3x8mm	3x8mm	3x8mm	3x8mm	3x8mm	3x8mm
Ayarlanabilir Marj	3-6mm	3, 6, 9mm	3, 6, 9mm	3, 6, 9mm	3, 5, 7mm	3, 5, 7mm
Delme Kapasitesi	15 Sayfa (A4/80g) 18 Sayfa (A4/70g)	20 Sayfa (A4/80g) 25 sheets (A4/70g)	20 Sayfa (A4/80g) 25 sheets (A4/70g)	25 Sayfa (A4/80g) 30 sheets (A4/70g)	22 Sayfa (A4/80g) 25 Sayfa (A4/70g)	22 Sayfa (A4/80g) 25 Sayfa (A4/70g)
Ciltleme Kapasitesi	200 Sayfa max.	400 Sayfa max.	400 Sayfa max.	400 Sayfa max.	400 Sayfa max.	400 Sayfa max.
Delme Bıçağı Arık.	1-21	1-21	1-21	1-21	1-21	1-21
Net Ağırlık	6.2kg	10.3kg	10.4kg	12.7kg	10.3kg	10.4kg

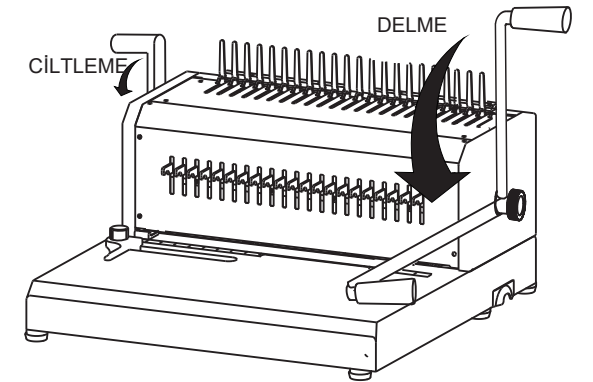
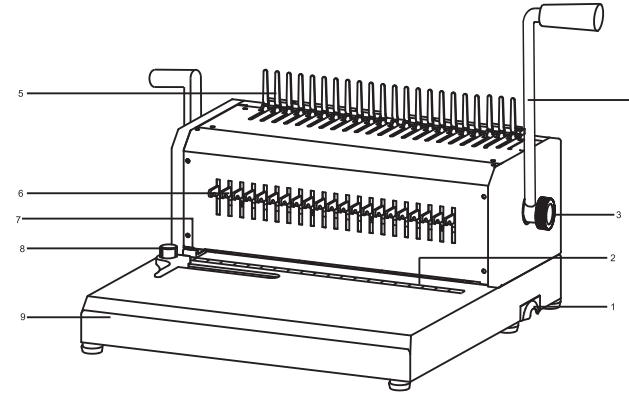

TARAK BAĞLAMA HALKA SEÇİMİ

YUVARLAK	BOYUT	SAYFA ADEDİ (80g)
	1/4 " (6mm)	2-20sheets Sayfa
	5/16 " (8mm)	21-35sheets Sayfa
	3/8 " (10mm)	36-45sheets Sayfa
	1/2 " (12mm)	46-80sheets Sayfa
	9/16 " (14mm)	81-100sheets Sayfa
	5/8 " (16mm)	101-120sheets Sayfa
	3/4 " (19mm)	121-140sheets Sayfa
	7/8 " (22mm)	141-170sheets Sayfa
	1 " (25mm)	171-200sheets Sayfa

OVAL	BOYUT	SAYFA ADEDİ (80g)
	1-1/8 " (28mm)	201-225sheets Sayfa
	1-1/4 " (32mm)	226-250sheets Sayfa
	1-1/2 " (38mm)	251-310sheets Sayfa
	1-3/4 " (45mm)	311-360sheets Sayfa
	2 " (51mm)	361-410sheets Sayfa

MÜHLEN

PROFESYONEL CİLTLEME MAKİNESİ

SD-22B

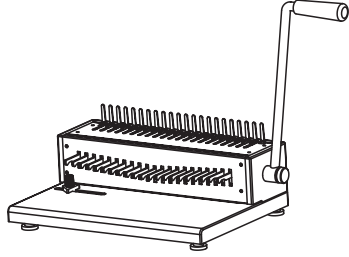

SD-1501A21

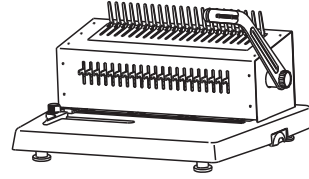

SD-2000

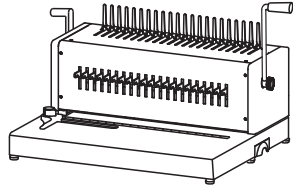

SD-2011B21

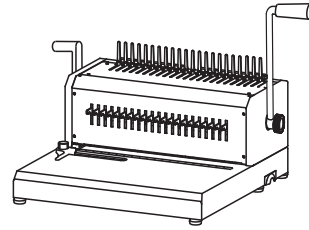

SD-2501B21

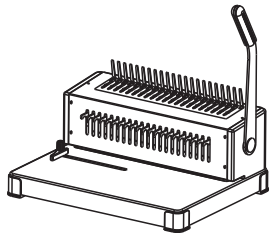

SD-220

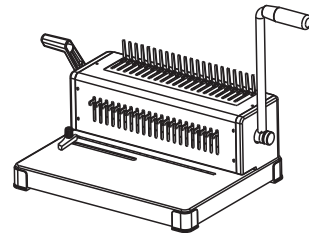

SD-220B

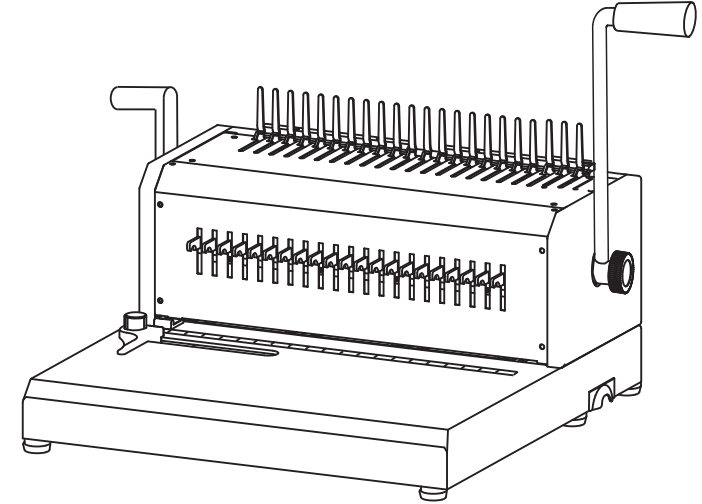

KARADENİZ DIŞ TİCARET
www.parasistem.com
0212-4792525